

MINIDUMPER HS400 CON KIT EDILE

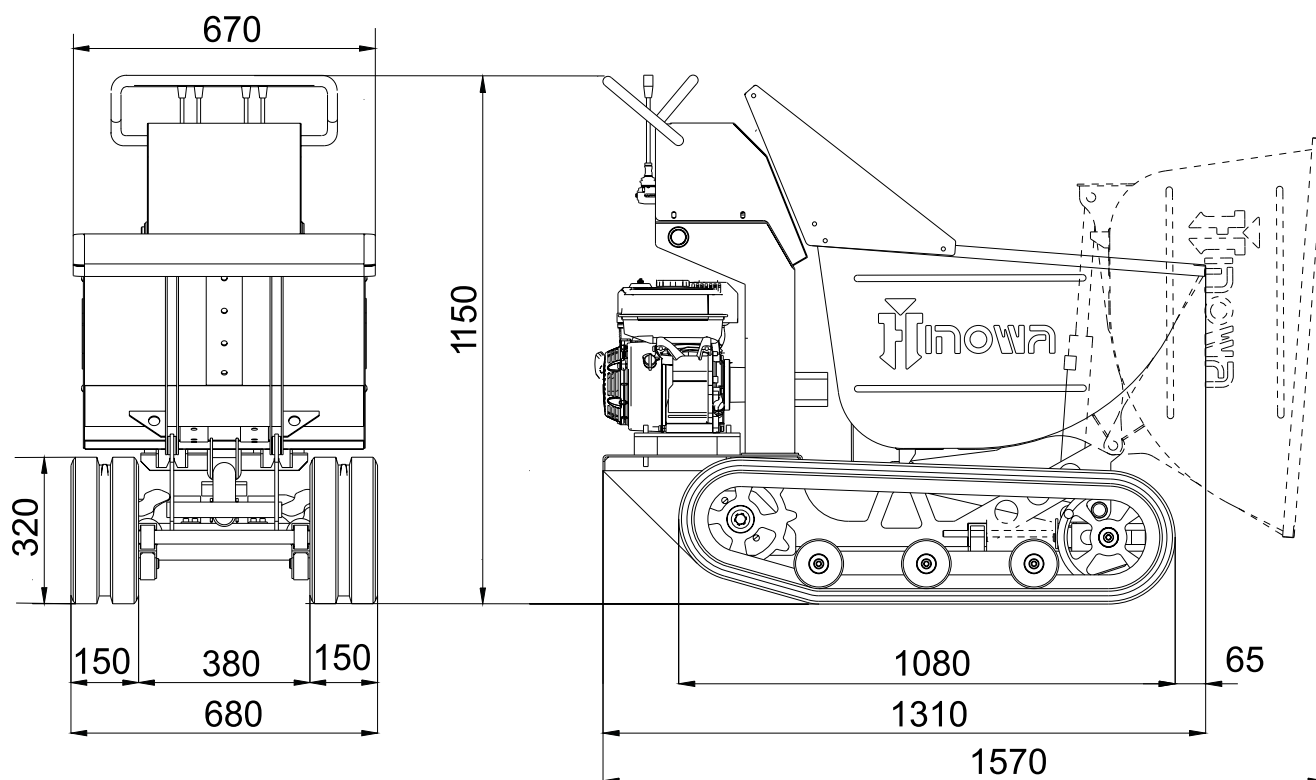

MINIDUMPERS



MINIDUMPER HS400 CON KIT EDILE

MOTORE BENZINA

Marca.....HONDA
TipoGX200
Cilindri e cilindrata.....monocilindrico 196 cc
Potenza lorda max. @ rpm 6,5 cv - 4,8 kw @ 3600 rpm
Regime di taratura.....3600 rpm
Avviamentoa strappo
Prestazioni.....pendenza max superabile 25° (circa 60%)
Potenza sonora garantitaLwa 101dB

DISTRIBUTORE

Tipo..... meccanico

POMPA IDRAULICA

Numero e tipon° 2 ad ingranaggi
Portata litri minuto.....n° 2 x 10.5 lpm
Pressione110 bar

MOTORI DI TRAZIONE

Cilindrata250 cc

CINGOLATURA

Tendicingolo.....a molla
MarcaMinitop
Dimensioni.....mm 160 x 33 x 72
Rulli per lato.....3
Velocità di traslazione.....1,7 km/h
Carreggiata fissa mm 680

PORTATA..... kg 450

PESO OPERATIVO (escluso operatore)kg 255

SERBATOIO CARBURANTE.....litri 3,6